

STABILEPH



SISTEMA MONOPARETE ACCIAIO

STEEL SINGLE-WALL SYSTEM
SYSTEME SIMPLE PAROI EN ACIER

INNOVATIVE
PARTNER

Stabile®

STABILEPH

Applicazioni

IT

1. Il sistema STABILE PH può essere utilizzato per generatori a tiraggio naturale alimentati a legna.
2. Il sistema STABILE PH è certificato per ricevere i prodotti della combustione con temperature fino a 600°C.
3. Il sistema STABILE PH è adatto per essere utilizzato come canale da fumo in conformità alla norma UNI 10683.

Istruzioni d'installazione

1. I componenti del sistema STABILE PH devono essere installati solo da personale qualificato secondo la legislazione vigente (D.M. 37/08).
2. In assenza di istruzioni del costruttore del generatore di calore, l'installazione di sistemi fumari asserviti a generatori alimentati a legna, deve essere conforme alla norma UNI 10683.
3. Accertarsi, prima di effettuare qualsiasi tipo di installazione, che la designazione di prodotto presente sull'etichetta sia idonea al tipo di installazione da effettuare.
4. Prima di effettuare qualsiasi operazione di installazione o manutenzione, si raccomanda di togliere l'alimentazione elettrica dal generatore di calore (fare riferimento al manuale dell'apparecchio stesso).
5. Gli elementi vanno installati con la freccia (stampata sull'etichetta del singolo pezzo) orientata nella direzione dei fumi (femmina verso l'alto).
6. Per il collegamento del canale da fumo rigido monoparete in acciaio STABILE PH con un sistema di evacuazione fumi in acciaio inox monoparete STABILE PS utilizzare sempre l'adattatore cod. PHPS 01.
7. La lunghezza del canale da fumo e/o eventuali cambi di direzione sono definiti dalla norma UNI 10683 oppure dal fabbricante dell'apparecchio.
8. La distanza minima di ogni componente da eventuali materiali combustibili adiacenti è riportata nelle designazioni indicate nelle etichette di prodotto e nella "D.o.P."
9. Laddove ci sia il rischio di contatto umano accidentale, al di fuori del locale d'installazione, per garantire la sicurezza d'impiego del canale da fumo/condotto, l'installatore deve verificare che la temperatura della parete esterna di contatto non superi 50°C. In caso contrario occorre proteggere la superficie esterna di contatto con opportuni schermi di protezione.
10. Non effettuare tagli o saldature (o modifiche strutturali in generale) sugli elementi del sistema STABILE PH in quanto decadrà la garanzia della casa e la responsabilità del produttore.
11. Per qualsiasi altra informazione tecnica, consultare il libretto d'uso e manutenzione e/o il manuale tecnico del sistema STABILE PH.

Manutenzione

1. La manutenzione dell'impianto fumario deve essere eseguita da personale qualificato secondo la legislazione vigente (D.M. 37/08).
2. La manutenzione e il controllo dell'impianto fumario vanno eseguite secondo la legislazione vigente (D.P.R. 74/13) e/o eventuali prescrizioni regionali.
3. Per mantenere inalterate nel tempo le caratteristiche tecniche e prestazionali dei prodotti è necessario istituire un piano di manutenzione programmata. Si consiglia di controllare e/o pulire il sistema STABILE PH secondo le prescrizioni contenute nella norma UNI 10683:2012 - capitolo 8.2 - "periodicità delle operazioni" con riferimento al prospetto 13.
4. Si raccomanda, in ogni caso, di eseguire un controllo generale del canale da fumo/condotto ad ogni accensione del generatore ad esso assimilato dopo 3 mesi di inattività dello stesso.
5. Le operazioni di pulizia del sistema STABILE PH dovranno essere eseguite secondo la norma UNI 10847, utilizzando attrezzature e strumenti adeguati, nel rispetto delle disposizioni legislative in materia di tutela della sicurezza e della salute dei lavoratori.
6. Per la pulizia delle pareti interne del sistema STABILE PH si dovrà utilizzare una spugna, un panno o una spazzola di plastica morbida. NON UTILIZZARE SPAZZOLE, SPUGNE O PANNI ABRASIVI. Non utilizzare solventi aggressivi o acidi.
7. In caso di incendio da fuliggine, si deve provvedere al ripristino delle condizioni iniziali di fornitura (sostituzione degli elementi danneggiati e pulizia di quelli rimasti in uso).

Stoccaggio

1. Gli elementi ed accessori della linea STABILE PH escono dalla fabbrica confezionati in scatole di cartone, regolarmente etichettate per tipologia di prodotto.
2. Conservare gli elementi e/o accessori in luoghi adeguati, al riparo da possibili urti e in condizioni di protezione generale da tutti quegli agenti che potrebbero danneggiarli. STABILE S.p.A. non risponde di eventuali danni causati da incuria o inappropriato stoccaggio e utilizzo.

Applications

ENG

1. The STABILE PH system can be used for natural draft heat generators fueled through wood fuel.
2. The STABILE PH system is certified for receiving the combustion products up to 600°C.
3. The STABILE PH system is suitable for being used as connecting flue pipe in compliance with the national installation standard.

Installation instructions

1. The components of the STABILE PH system shall be installed only by qualified personnel according to the current regulations.
2. In lack of instructions by the manufacturer of the heating generator, the installation of flue systems for generators fuelled by wood combustible shall comply with the current Standard.
3. Before any kind of installation, make sure that the product designation marked on the label of the item is suitable for the type of installation to perform.
4. Before carrying out any installation or maintenance, we recommend to unplug the heat generator (please refer to the manual of the appliance itself).
5. The elements shall be installed with the arrow - marked on the label of every single item - pointing in the direction of the flue gases (female side upwards).
6. For connecting a STABILE PH single-wall connecting flue pipe to a STABILE PS single-wall stainless steel flue system always use the adapter code PHPS 01.
7. The length of the connecting flue pipe and/or any shifts are provided by the national standard or by the producer of the appliance.
8. The minimum distances of every component from adjacent combustible materials is provided in the designation - indicated in every item label - and in the "D.o.P."
9. In case of risk of accidental human contact outside the installation room, in order to ensure a safe use of the connecting flue pipe/duct, the installer shall check the temperature of the external wall does not exceed 50°C. If it does, you shall protect the external contact surface through proper protective shields.
10. Do not cut or weld (or make any structural changes in general) the elements of the STABILE PH system, otherwise the guarantee of the House and all responsibility of the manufacturer will void.
11. For any further technical information, please refer to the maintenance booklet and/or to the technical manual of STABILE PH system.

Maintenance

1. The maintenance of the flue system shall be performed by qualified personnel under current legislation.
2. The maintenance and the control of the flue system shall be performed under current legislation and/or local prescriptions.
3. In order to keep the technical and performance characteristics of the products unchanged over time, it is necessary to establish a scheduled maintenance plan. We recommend to check and/or clean the STABILE PH system according to the prescriptions provided by the current regulations.
4. In any case, we recommend to make a general check of the connecting flue pipe/ducted flue at each switch on of the generator connected to it after 3 months of inactivity of the generator itself.
5. The tests and the controls on the STABILE PH system shall be performed using appropriate equipment and tools in accordance with the current legislations and with the provisions regarding the safety and the health of workers.
6. For the cleaning of the internal walls of the STABILE PH system, use a sponge a cloth, or a soft plastic scrubber. DO NOT USE ABRASIVE BRUSHES, SPONGES OR CLOTHS. Do not use aggressive or acid solvents.
7. In case of soot fire, restore the initial supply conditions (replacement of the damaged elements and cleaning of the ones still in use).

Storage

1. All the products of the STABILE PH leave the factory packed in carton boxes, regularly labeled by the product type.
2. After removing the products from the pallet, store them in adequate places, safe from possible shocks and in conditions of general protection from all agents that might damage them. STABILE S.p.A. is not responsible for any damage caused by negligence, inappropriate storage and use.

Applications

FR

1. Le système STABILE PH peut être utilisé pour générateurs à tirage naturel fonctionnant avec bois.
2. Le système STABILE PH est certifié pour recevoir les produits de la combustion jusqu'à 600°C.
3. Le système STABILE PH est adapté pour être utilisé comme conduit de raccordement en conformité avec la norme d'installation nationale.

Instructions d'installation

1. Les composants du système STABILE PH ne doivent être installés que par du personnel qualifié en vertu de la législation en vigueur.
2. En absence d'instructions du fabricant du générateur de chaleur, l'installation des conduits de fumées pour générateurs à bois doit se conformer aux réglementations locales.
3. Avant toute installation assurez-vous que la désignation de produit indiquée sur l'étiquette est appropriée pour le type d'installation que vous devez effectuer.
4. Avant toute opération d'installation ou maintenance, on vous recommande de débrancher le générateur de chaleur (reportez-vous au manuel de l'appareil même).
5. Les éléments doivent être installés avec la flèche (marquée sur l'étiquette de chaque pièce) pointant vers la direction des fumées (femelle vers le haut).
6. Pour emboîter un conduit de raccordement simple paroi STABILE PH avec un conduit de fumées en acier inox simple paroi STABILE PS, utilisez toujours l'adaptateur réf. PHPS 01.
7. La longueur du conduit de raccordement/ou tous changements de direction sont définis par les normes d'installations nationales ou par le fabricant de l'appareil.
8. Les distances minimales des matériaux combustibles adjacents de chaque composant sont indiquées dans la désignation marquée sur les étiquettes de produit et dans la "D.o.P."
9. En cas de risque de contact humain accidentel, en dehors du local d'installation, afin de garantir la sécurité d'emploi du conduit de raccordement/conduit, l'installateur doit vérifier que la température de la paroi extérieure de contact ne dépasse pas 50°C. Autrement, il faut protéger la paroi extérieure de contact avec des écrans de protection.
10. Ne pas couper ou souder (ou faire toutes modifications structurelles) les éléments du système STABILE PH, autrement la garantie de la Maison et toute responsabilité du fabricant seront annulées.
11. Pour toutes informations techniques supplémentaires, consultez la brochure d'utilisation et maintenance et/ou le manuel technique du système STABILE PH.

Maintenance

1. La maintenance du conduit de fumées doit être faite par du personnel qualifié en vertu de la législation en vigueur.
2. La maintenance et la vérifications du conduit de fumées doit être faite conformément à la législation en vigueur et/ou aux réglementations locales.
3. Afin de garder les caractéristiques techniques et les performances des produits inchangés dans le temps, c'est nécessaire établir un plan de maintenance planifiée. Nous recommandons de contrôler et/ou nettoyer le système STABILE PH selon les prescriptions des réglementations en vigueur.
4. En tout cas, nous recommandons d'effectuer un contrôle général du conduit de raccordement et/ou conduit de fumées intubé en simple paroi inox rigide isolé à chaque allumage du générateur à lui connecté après 3 mois d'inactivité du générateur même.
5. Les vérifications et les contrôles du système du système STABILE PH devront être faits conformément aux réglementations en vigueur, en utilisant un équipement et des outils appropriés et en conformité avec les dispositions concernant la santé et la sécurité des travailleurs.
6. Pour le nettoyage des parois intérieures du système STABILE PH on doit utiliser une éponge ou un laveur en plastique souple. NE PAS UTILISER DES BROSSES OU DES LAVEURS ABRASIVES. Ne pas utiliser des solvants agressifs ou acides.
7. En cas de feu de cendres, rétablissez les conditions d'approvisionnement initiales (remplacement des éléments endommagés et nettoyage de ceux-là encore utilisés).

Stockage

1. Les éléments et les accessoires de la gamme STABILE PH sont expédiés de l'usine conditionnés dans des boîtes en carton, régulièrement étiquetés par type de produit.
2. Garder les éléments aux endroits appropriés, à l'abri de possibles chocs et dans conditions de protection générale contre tous les agents qui peuvent les endommager. STABILE S.p.A. n'est pas responsable des dommages causés par négligence ou stockage et utilisation inappropriés.

SISTEMA MONOPARETE ACCIAIO AL CARBONIO

CARBON STEEL SINGLE-WALL SYSTEM / SYSTEME SIMPLE PAROI EN ACIER AU CARBON



Denominazione	STABILEPH					
Descrizione	Canale da fumo rigido monoparete in acciaio al carbonio verniciato nero metallizzato					
Norma di riferimento	EN 1856-2:2009	Camini Requisiti per camini metallici			Parte 2: condotti interni e canali da fumo metallici	
Notified body						
Spessore	2,0 mm					
Range di diametro	Ø 120	Ø 130	Ø 140	Ø 150	Ø 180	Ø 200
Peso al metro lineare L.1000 (Kg/m) (comprensivo di packaging)	5,84	6,34	6,85	7,32	8,67	9,42
Designazione	T600 - N1 - D - Vm - L01200 - G(800) M					
Dati prestazionali						
Classe di temperatura	T600					
Classe di pressione	40 Pa (N1)					
Resistenza alla permeabilità	D					
Classe di corrosione	Vm					
Resistenza all'incendio da fuliggine	G					
Distanza da materiale combustibile	800 mm - Misurati					
Verniciatura	Smalto siliconico nero metallizzato per alte temperature applicato ad airless a bassa pressione					
- Campi di impiego - Combustibili ammessi	Canale da fumo per apparecchi a legna con temperatura dei fumi ≤ 600°C					
	 Legna					
Riciclaggio della materia prima	 40 FE					

Scarica tutta la documentazione tecnica dal sito www.stabile.it dalla sezione "Prodotti" corrispondente.

A

Scarico a tetto

Esempio di stufa a legna con sistema di scarico a tetto realizzato con il sistema monoparete **STABILEPH**, attraversamento a tetto inclinato **STABILEMFS** e terminale in doppia parete **STABILERPD**.

IT

Roof outlet

Example of wood stove with roof outlet system composed of the **STABILEPH**, single-wall system, crossing of an inclined roof **STABILEMFS** and terminal made through the twin-wall system **STABILERPD**.

ENG

Sortie à toit

Exemple de poêles à bois avec système de sortie de toit réalisé par le système de simple paroi **STABILEPH**, traversée d'un toit incliné **STABILEMFS** et terminal en double paroi **STABILERPD**.

FR

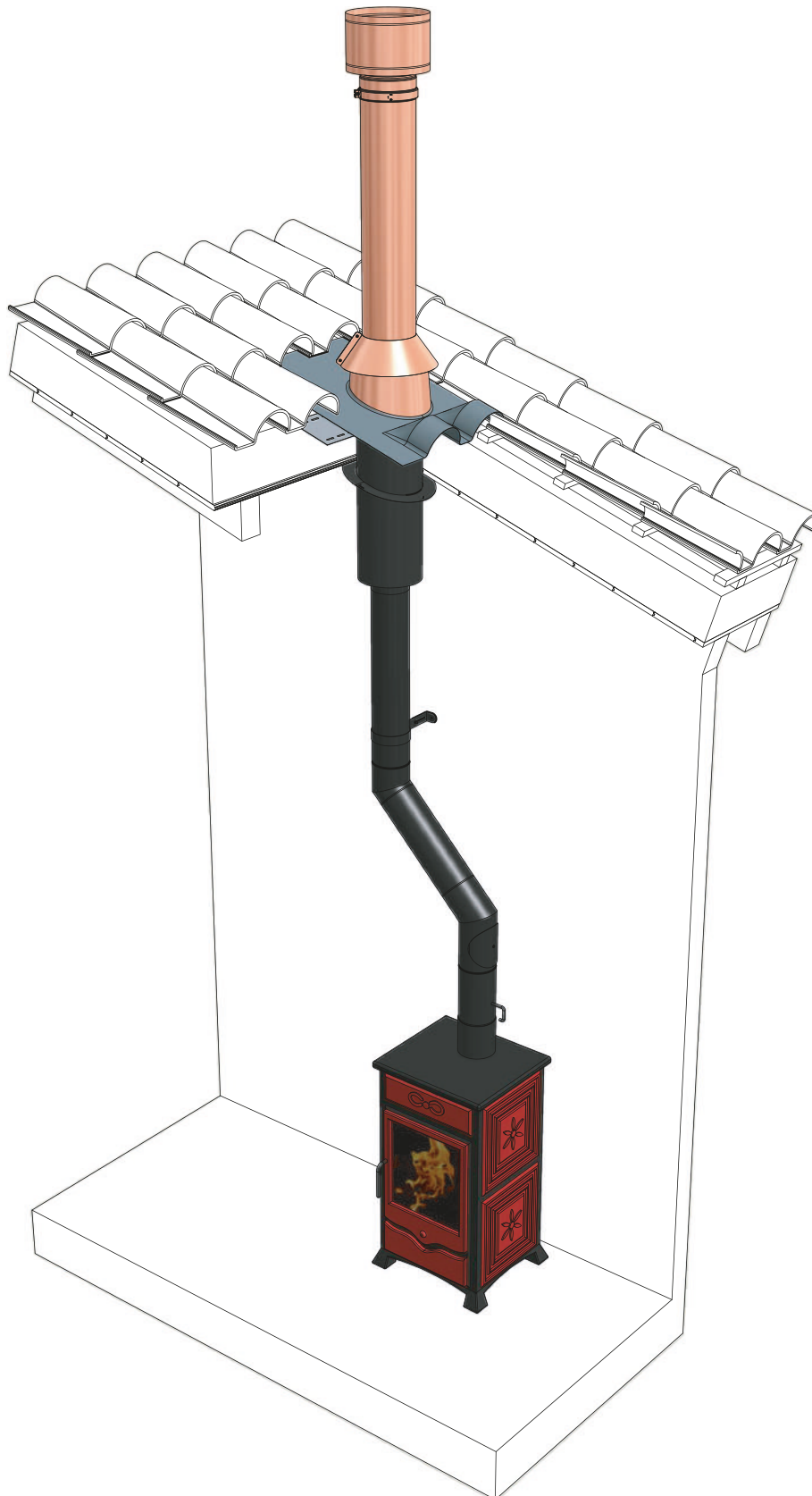

SISTEMA MONOPARETE ACCIAIO AL CARBONIO

CARBON STEEL SINGLE-WALL SYSTEM / SYSTEME SIMPLE PAROI EN ACIER AU CARBON



B

Scarico in condotto intubato

Esempio di caminetto a legna con canale da fumo monoparete **STABILEPH** collegato ad un condotto intubato in acciaio inox mono parete **STABILEFX**.

IT

Discharge through a liner

Example of wood fireplace with a **STABILEPH** single-wall connecting flue pipe connected to a **STABILEFX** single-wall stainless steel liner.

ENG

Déchargement à travers un conduit intubé

Exemple de foyer à bois avec conduit de raccordement en simple paroi **STABILEPH** raccordé à un conduit intubé en simple paroi inox **STABILEFX**.

FR

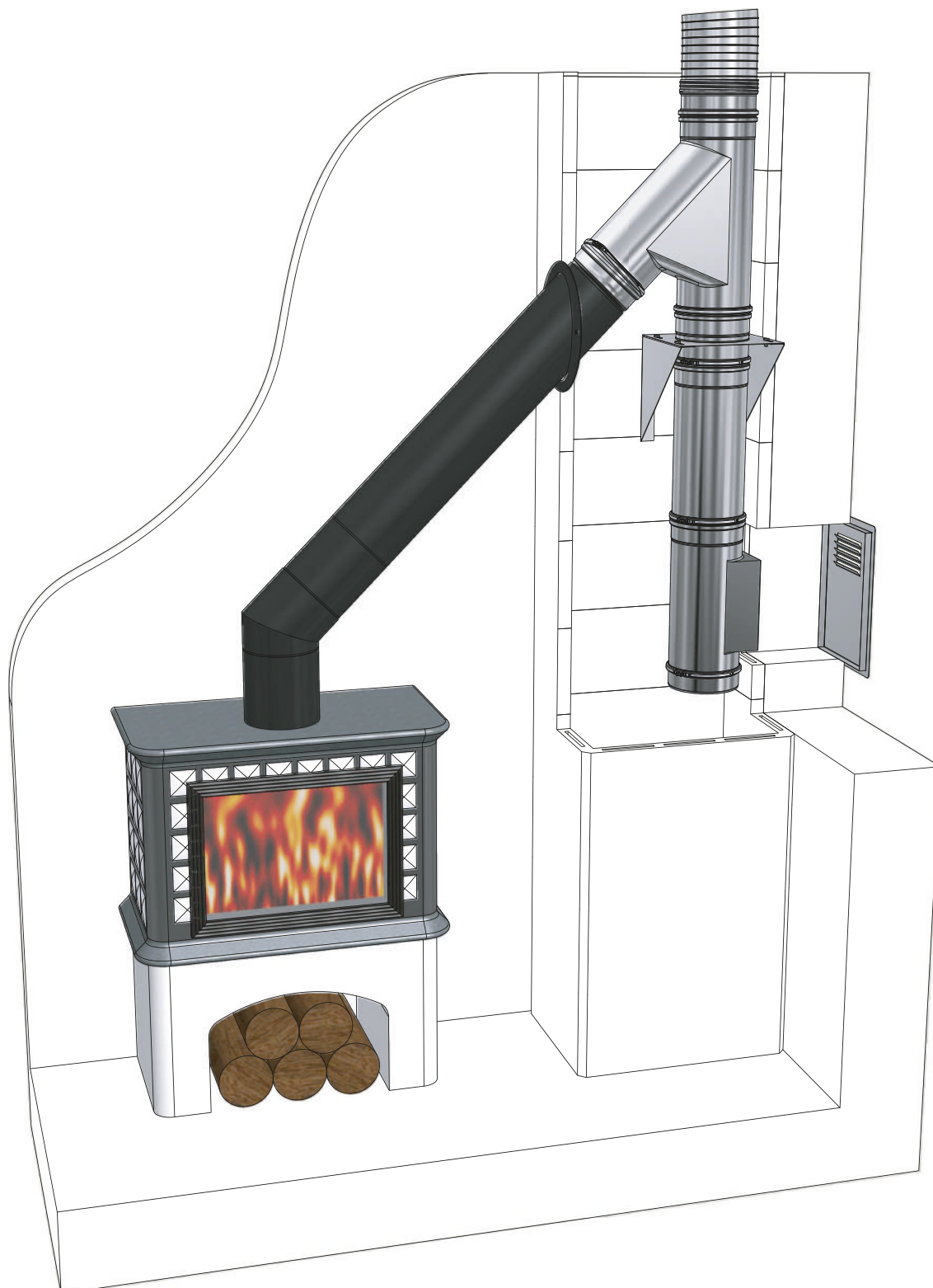

Elemento dritto L.250mm M/F

M/F straight element L.250mm - Élément droit M/F L.250mm

cod. PHED 03

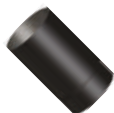

- Acciaio al carbonio 20/10 verniciato nero antracite
- Anthracite black painted carbon steel 20/10
- Acier au carbone laqué noir anthracite 20/10

∅	120	130	140	150	180	200
Box	1	1	1	1	1	1
€	24 ⁸⁹	26 ³⁷	26 ³⁷	27 ⁰⁹	31 ⁴⁸	32 ⁵⁵

Elemento dritto L.500mm M/F

M/F straight element L.500mm - Élément droit M/F L.500mm

cod. PHED 02



- Acciaio al carbonio 20/10 verniciato nero antracite
- Anthracite black painted carbon steel 20/10
- Acier au carbone laqué noir anthracite 20/10

∅	120	130	140	150	180	200
Box	1	1	1	1	1	1
€	38 ⁷⁷	41 ⁰⁸	42 ⁷³	43 ⁵⁰	51 ⁴⁷	54 ²⁵

Elemento dritto L.1000mm M/F

M/F straight element L.1000mm - Élément droit M/F L.1000mm

cod. PHED 01



- Acciaio al carbonio 20/10 verniciato nero antracite
- Anthracite black painted carbon steel 20/10
- Acier au carbone laqué noir anthracite 20/10

∅	120	130	140	150	180	200
Box	1	1	1	1	1	1
€	57 ²⁸	58 ⁵¹	60 ¹⁶	61 ³⁹	68 ⁶⁷	79 ⁷²

Elemento telescopico

Telescopic element - Élément télescopique

cod. PHET 04



- Acciaio al carbonio 20/10 verniciato nero antracite
- Anthracite black painted carbon steel 20/10
- Acier au carbone laqué noir anthracite 20/10

∅	120	130	140	150	180	200
Box	1	1	1	1	1	1
€	127 ¹²	127 ⁶⁴	128 ³³	128 ⁸⁴	138 ⁹⁰	147 ⁵⁰

Modulo di regolazione flusso L.300mm M/F

M/F flow adjusting element L.300mm - Régulateur de débit M/F L.300mm

cod. PHSR 01

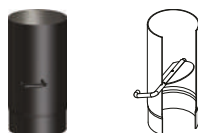

- Acciaio al carbonio 20/10 verniciato nero antracite
- Anthracite black painted carbon steel 20/10
- Acier au carbone laqué noir anthracite 20/10

∅	120	130	140	150	180	200
Box	1	1	1	1	1	1
€	65 ⁷⁴	66 ⁵¹	67 ⁶⁹	69 ⁶⁹	88 ⁹¹	98 ²⁰

Kit raccordo T 90°

90° tee fitting kit - Kit de raccordement avec T à 90°

cod. PHRTKIT 08



- Acciaio al carbonio 20/10 verniciato nero antracite
- Anthracite black painted carbon steel 20/10
- Acier au carbone laqué noir anthracite 20/10

Ø	120	130	140	150	180	200
Box	1	1	1	1	1	1
€	154 ¹²	154 ⁸⁹	155 ⁹³	156 ⁷⁰	165 ⁵⁷	177 ³⁵

Curva 90° M/F

M/F 90° elbow - Coude à 90° M/F

cod. PHCN 90



- Acciaio al carbonio 20/10 verniciato nero antracite
- Anthracite black painted carbon steel 20/10
- Acier au carbone laqué noir anthracite 20/10

Ø	120	130	140	150	180	200
Box	1	1	1	1	1	1
€	55 ⁷⁶	55 ⁸⁷	59 ³⁸	61 ⁵⁶	73 ²⁹	81 ¹⁵

Curva 90° M/F con ispezione

M/F 90° elbow with inspection - Coude à 90° M/F avec trappe de visite

cod. PHCI 90



- Acciaio al carbonio 20/10 verniciato nero antracite
- Anthracite black painted carbon steel 20/10
- Acier au carbone laqué noir anthracite 20/10

Ø	120	130	140	150	180	200
Box	1	1	1	1	1	1
€	69 ⁰⁰	69 ⁷⁷	71 ⁵⁸	74 ⁴⁹	89 ⁸¹	120 ⁴⁹

Curva 45° M/F

M/F 45° elbow - Coude à 45° M/F

cod. PHCQ 45



- Acciaio al carbonio 20/10 verniciato nero antracite
- Anthracite black painted carbon steel 20/10
- Acier au carbone laqué noir anthracite 20/10

Ø	120	130	140	150	180	200
Box	1	1	1	1	1	1
€	54 ⁹⁶	54 ⁹⁶	55 ⁸⁷	57 ⁵⁹	62 ⁰¹	69 ⁸⁹

Curva 45° M/F con ispezione

M/F 45° elbow with inspection - Coude à 45° M/F avec trappe de visite

cod. PHCI 45



- Acciaio al carbonio 20/10 verniciato nero antracite
- Anthracite black painted carbon steel 20/10
- Acier au carbone laqué noir anthracite 20/10

Ø	120	130	140	150	180	200
Box	1	1	1	1	1	1
€	66 ¹⁰	66 ⁸⁷	67 ²⁰	68 ⁶⁷	76 ⁰⁹	86 ²⁵

Raccordo F/F

F/F sleeve - Manchon F/F

cod. PHRC 09



- Acciaio al carbonio 20/10 verniciato nero antracite
- Anthracite black painted carbon steel 20/10
- Acier au carbone laqué noir anthracite 20/10

Ø	120	130	140	150	180	200
Box	1	1	1	1	1	1
€	43 ⁶⁸	46 ²⁸	46 ²⁸	47 ⁷¹	55 ⁴¹	56 ⁶⁴

Riduttore / Aumento

Reducer / Oversize - Reducteur / Augmentation

cod. PHRT 02



- Acciaio al carbonio 20/10 verniciato nero antracite
- Anthracite black painted carbon steel 20/10
- Acier au carbone laqué noir anthracite 20/10

Ø	130	140	150	180	200
Dm mm	120	130/120	140/130/120	150/140	180/150
Box	1	1	1	1	1
€	59 ⁴²	59 ⁴²	59 ⁴²	80 ⁷⁴	80 ⁷⁴

Adattatore PH-PS

PH-PS adapter - Adaptateur PH-PS

cod. PHPS 01



- Acciaio inox AISI 316L
- Stainless steel AISI 316L
- Acier inox AISI 316L

Ø	120	130	140	150	180	200
Box	1	1	1	1	1	1
€	20 ⁹⁶	20 ⁹⁶	21 ⁷⁷	28 ⁸³	43 ¹⁹	46 ⁸³

Fascetta murale

Wallband - Collier mural

cod. PHFM 14



- Acciaio al carbonio 20/10 verniciato nero antracite
- Anthracite black painted carbon steel 20/10
- Acier au carbone laqué noir anthracite 20/10

Ø	120	130	140	150	180	200
Box	1	1	1	1	1	1
€	31 ⁴⁸	31 ⁵⁴	33 ⁵⁰	33 ⁵⁰	35 ⁰⁵	37 ⁰⁷

Rosone coprimuro

Wall cover rose - Rosace couvre mur

cod. PHRS 70



- Acciaio al carbonio verniciato nero antracite
- Anthracite black painted carbon steel
- Acier au carbone laqué noir anthracite

Ø	120	130	140	150	180	200
Di mm	125	135	145	155	185	205
De mm	220	230	240	250	280	290
Box	1	1	1	1	1	1
€	20 ⁵⁵	21 ²¹	21 ⁹²	22 ⁵⁷	24 ⁰⁰	24 ⁵⁹

Rosone coprimuro ovale

Oval wall cover rose - Rosace couvre mur oval

cod. PHRI 45



- Acciaio al carbonio verniciato nero antracite
- Anthracite black painted carbon steel
- Acier au carbone laqué noir anthracite

Ø	120	130	140	150	180	200
De mm	220	230	240	250	280	300
Box	1	1	1	1	1	1
€	36 ⁴⁷	39 ²³	40 ³⁴	41 ⁴⁶	49 ²²	52 ²⁶

Rosone a muro

Wall rose - Rosace à mur

cod. PHRS 71

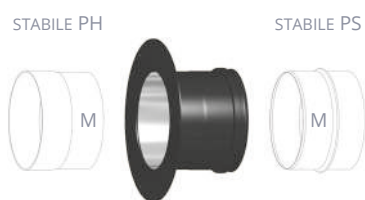

- Acciaio inox verniciato nero antracite
- Anthracite black painted stainless steel
- Acier inox laqué noir anthracite

Ø	120	130	140	150	180	200
Box	1	1	1	1	1	1
€	67 ²⁸	72 ²⁴	75 ¹³	80 ⁸⁹	96 ²⁷	104 ¹²

Rosone a muro telescopico

Telescopic wall rose - Rosace à mur télescopique

cod. PHRS 72

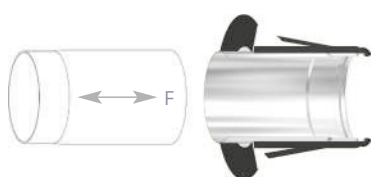

- Acciaio inox verniciato nero antracite
- Anthracite black painted stainless steel
- Acier inox laqué noir anthracite

Ø	120	130	140	150	180	200
Box	1	1	1	1	1	1
€	119 ⁹⁴	128 ⁵²	142 ⁷⁸	164 ³³	181 ²¹	213 ⁷⁶